

MRC MATRIX RACING CLUB TT-01 TYPE-E インボードサス Ver. 1.0

公式サイトで動画も紹介

この製品はタミヤ TT-01 TYPE E に対応しています。取り付けには、MRC TT-01 用 パーチカルアッパーデッキが別途必要です。無印の初期型 TT-01 には装着できませんのでご注意ください。インボードサスは空力にすぐれ、タイヤをマックスまで切った際の内側のスペースに余裕が生まれます。MRC 2 駆ドリコンバージョンキット仕様はもちろん、ノーマル 4 駆にも取り付け可能です。公式サイトで動画も紹介していきますのでご参照ください。



注意

- 工具の使用には十分注意してください。特にニッパーやナイフなど刃物によるけがや事故に注意してください。
- オイルが誤って目や口に入った時はすぐに大量の水で洗い流し、医師に相談してください。
- 組み立てる前に説明書を必ずお読みください。また、保護者の方もお読みください。
- 小さなお子様のいる場所での作業はしないでください。工具にさわったり、パーツやビニール袋を口に入れるなどの危険な状況が考えられます。

CAUTION

- When assembling these parts, tools including knives are used. Extra care should be taken to prevent personal injury.
- Damper oil must not be inhaled or ingested. Keep away from eyes and skin. If accidental exposure occurs, immediately flush with water and seek medical attention.
- Always read instruction before assembly. Children should have instructions read by supervising adult.
- Keep out of reach of small children. Children must be allowed to put any parts or packaging material in their mouth.

<パーツリスト>

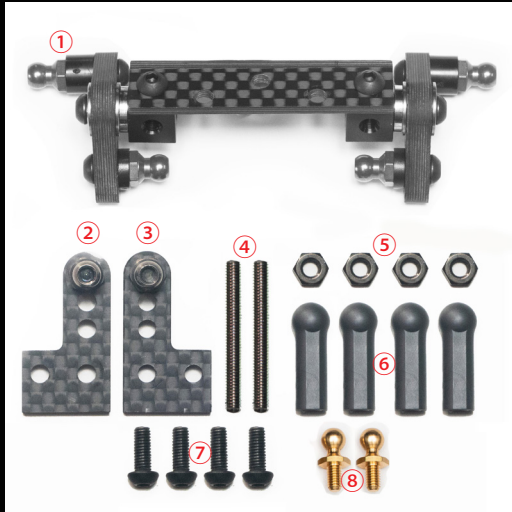

- ① ロッカーアーム
- ② L字クランク左
- ③ L字クランク右
- ④ 25mm イモネジ×2
- ⑤ ナット×4
- ⑥ アジャスター×4
- ⑦ 8mm ビス×4
- ⑧ ピロボール×2

<注意>

インボードサスの取り付けにはMRC製品のTT-01用アッパーデッキが必要です。



TT-01 パーチカルアッパーデッキ



アッパーデッキ装着



インボードサス取り付け後

TT-01 ノーマル 4 駆にも装着可能です

1 アッパーデッキの片側のプレートを外す

L字クランクを内側に取り付ける為、パーチカルアッパーデッキの片側のプレートを外します。



前後のビスを外し、片側のプレートを外します

2 L字クランクの取り付け

向きに注意ながら、②③L字クランクを両側のプレートに取り付けます。⑦8mm ビスと⑤ナットで2箇所ずつ止めます。

使用部品：②L字クランク左 ③L字クランク右 ⑤ナット×4 ⑦8mm ビス×4

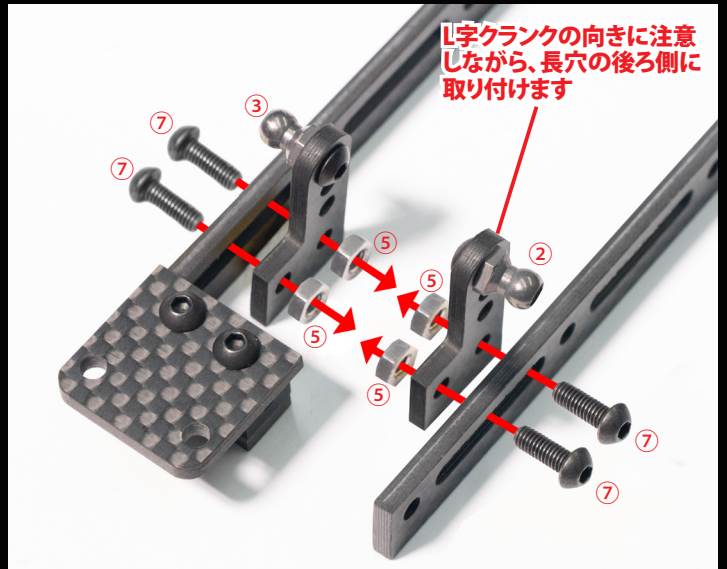

L字クランクの向きに注意しながら、長穴の後ろ側に取り付けます

完成

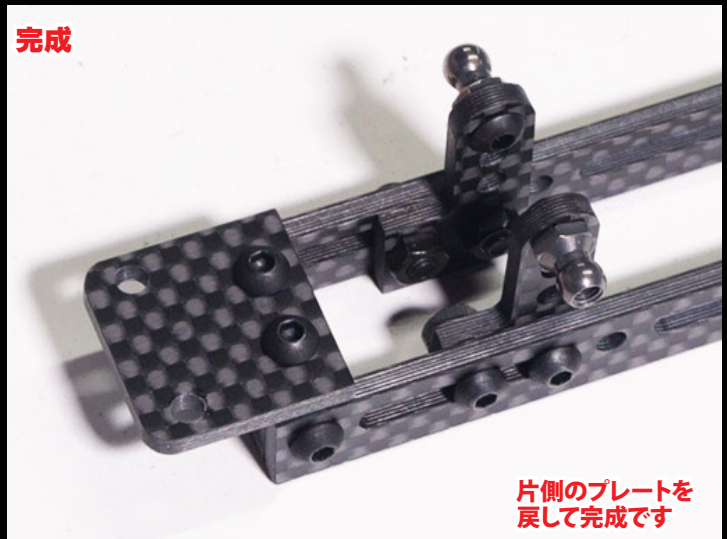

片側のプレートを戻して完成です

3 アッパーデッキとダンパーステーを取り外す

アッパーデッキとフロントのダンパーステーを取り外します。ダンパーステーのビスはロッカーアームの取り付けにそのまま使用します。



アッパーデッキと
ダンパーステーを
取り外します



ダンパーステーのビスは
そのまま使用します

4 パーチカルアッパーデッキの取り付け

MRC TT-01 パーチカルアッパーデッキに付属のタッピングビス 12mm 4本で取り付けます。元々の TT-01 キットのビスは長すぎるので注意してください。

パーチカル
アッパーデッキは
別売りです

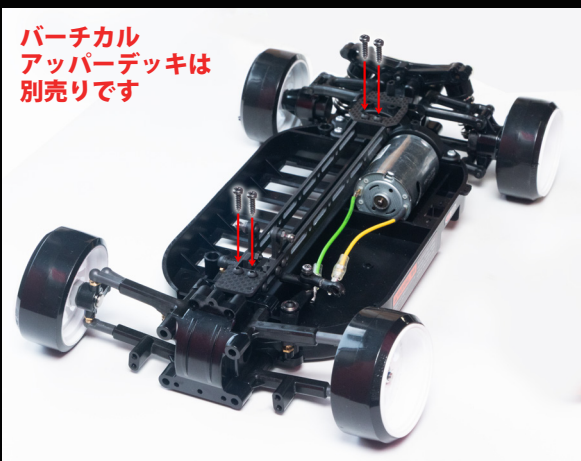

5 ロッカーアームの取り付け

先ほど取り外したビス3本でロッカーアームをシャーシに取り付けます。

使用部品：①ロッカーアーム

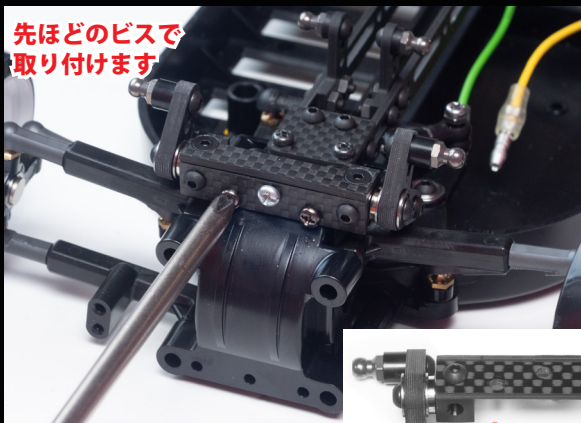

先ほどのビスで
取り付けます



①ロッカー
アーム

6 プッシュロッドの作成

アジャスター間のスペースを 18mm になるように設定します。
4 駆の状態に装着する場合はロッドの長さが異なりますので調整をお願いします。

使用部品：④25mm イモネジ × 2 ⑥アジャスター × 4



プッシュロッド
2本を作成

※ 4 駆で装着する場合は
長さが異なります



7 プッシュロッドの取り付け

⑧ピロボールをロアームの下穴に取り付け、作成したプッシュロッドを取り付けます。
使用部品：⑧ピロボール × 2

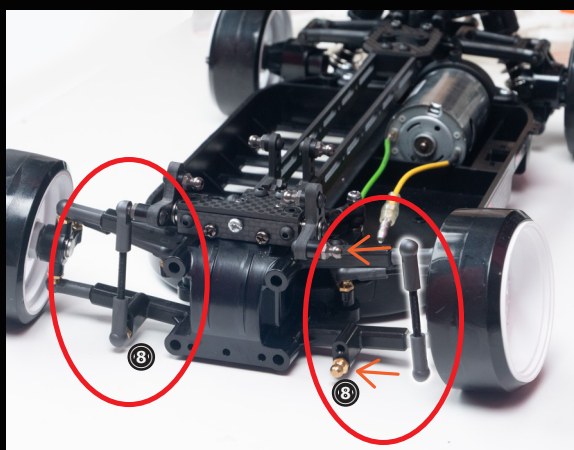

8 ダンパーの取付

ダンパーを取り付けます。TT-01 キット付属のフリクションダンパーは装着できません。
タミヤ CVA ダンパー等のピロボールへの装着に対応したダンパーをご使用ください。

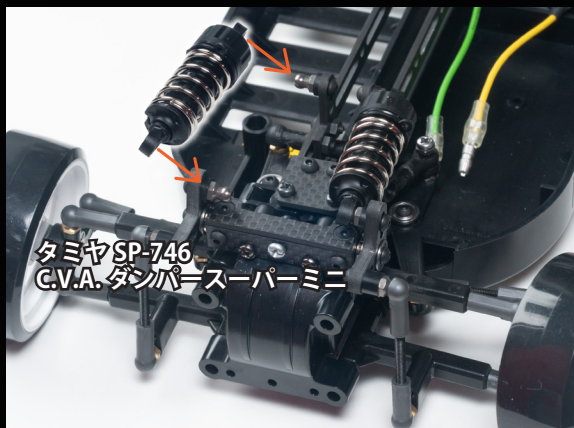

タミヤ SP-746
C.V.A. ダンパースーパーミニ

9 完成

インボードサスは空気抵抗を軽減し、タイヤが MAX まで切れた際にも内側に余裕が生まれます。TT-01 ノーマルの 4 駆にも取り付け可能です。
クールなインボードサスを是非お楽しみください。



お問い合わせはこちらの QR コード、もしくは
各種 SNS の DM からお願いします。

公式サイト



公式 LINE

