

# TT-02 2駆ドリコンバージョン用 サーボバック用カーボンワイパーセット

## <付属パーツ一覧>

- ①サーボバック用ワイパーセット
- ②ボールナット ×5
- ③10mmビス ×5
- ④14mmビス ×2
- ⑤アジャスタ ×2
- ⑥8mm皿ビス ×2
- ⑦M3 2mmスペーサー ×1
- ⑧ワイパーポスト ×2
- ⑨M8 0.5mmスペーサー ×2
- ⑩100mm ネジ棒 ×1

・MRCコンバージョン2駆ドリ仕様でサーボを後方に配置するワイパーセットです。

※説明書は1mm延長も共通になります。

※ノーマル4駆のTT-02には取り付けできません。



## ①ワイパーの組み立て

※850フランジベアリング  
×4は別売です

右



左

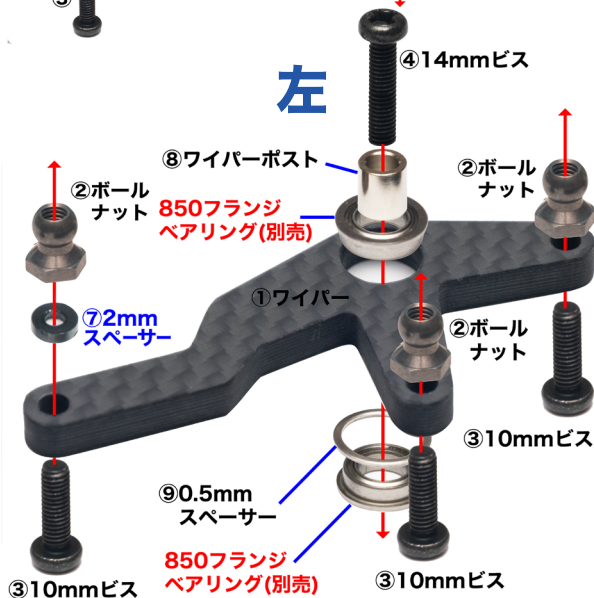

## ②シャーシの加工



YouTubeでサーボバック  
組み立て動画も公開中！

YouTube



